

ROMANIA
JUDETUL GALATI
MUNICIPIUL TECUCI
CONSILIUL LOCAL
HOTĂRÂREA Nr. 9/
Din 29.08. 2019

Privind : aprobarea dării în folosință gratuită și a dreptului de uz și servitute către Societatea de Distribuție a Energiei Electrice Muntenia Nord SA S.D.E.E. Galați, pentru o suprafață de 79 mp de teren situat in municipiul Tecuci

Inițiator: Cătălin Constantin Hurdubae, Primarul municipiului Tecuci, județul Galați;

Nr. de înregistrare și data depunerii proiectului: 42724 din 21.08 2019,

Consiliul local al municipiului Tecuci, Județul Galați, întrunit în ședința ordinară in data de 29.08. 2019.

Având în vedere

- referatul de aprobare al inițiatorului, înregistrata sub nr. 42725 din 21.08 2019

- raportul de specialitate nr. 42726 din 21.08 2019 întocmit de Direcția Arhitect

Sef ;

- avizele emise de comisia de specialitate nr. 1,2,3,4,5;

- adresa 21814/2019 a Sucursalei de Distribuție a Energiei Electrice Galați

- art.12 alin.(2) lit.a si lit.c, alin.(3), alin(4) din din Legea 123/2012 energiei electrice si a gazelor naturale actualizată;

- Prevederile art. 693-696, 698-702 din Codul civil;

- art.129 alin 2 lit. c, alin 6 lit. a , art.240 alin 2 prima teză, art.349 , art.350 - 353 din OUG 57/2019 privind codul administrativ;

In baza prevederilor:

- art. 139 coroborat cu art.5, lit. CC și art.196 alin 1 lit.a) din OUG 57/2019 privind codul administrativ;

HOTARASTE:

Art.1. Se aprobă darea în folosință gratuită a suprafeței de 79 mp teren ocupat prin pozarea liniilor electrice, către Societatea de Distribuție de a Energiei Electrice Muntenia Nord SA S.D.E.E. Galați, aparținând domeniului public al municipiului Tecuci, identificat conform Planului de situație , anexa ce face parte integrantă la prezenta hotărâre.

Art.2. Exercițarea dreptului de uz si servitute asupra terenului aferent capacităților energetice se realizează pe toata durata existentei acestora.

Art.3. Titularului dreptului de uz și servitute îi incumbă obligațiile prevăzute de art.350-351 din OUG nr.57/2019 privind codul administrativ.

Art.4. Cu data prezentei orice prevederi contrare se abroga.

Art.5. Prezenta hotărâre va fi dusa la indeplinire prin grija Primarului municipiului Tecuci.

Art.6. Prezenta hotărâre va fi adusa la cunostinta celor interesati prin grija secretarului municipiului Tecuci

PRESEDINTE DE ȘEDINȚĂ

SECRETAR
Jr. Valerica Hotache

R O M Â N I A
JUDEȚUL GALAȚI
MUNICIPIUL TECUCI
P R I M A R

REFERAT DE APROBARE
Nr. 427-25 DIN 21.08.2019.

Privind : aprobarea dării în folosință gratuită și a dreptului de uz și servitute către Societatea de Distribuție a Energiei Electrice Muntenia Nord SA S.D.E.E. Galați, pentru o suprafață de 79 mp de teren situat în municipiul Tecuci

În vederea efectuării lucrării „Realizare condiții de coexistență str. Gheorghe Petrașcu, nr.56, bl. II, sc 1 ap.21, municipiul Tecuci, județul Galați,, Societatea de Distribuție a Energiei Electrice Muntenia Nord SA solicită punerea la dispoziția societății cu titlu gratuit, terenul în suprafață de 79 mp, necesar lucrării.

Terenul în suprafață de 79 mp ocupat prin pozarea liniilor electrice subterane LES 04 KV vor fi deviate prin trotuar, de la firida bloc II, urmează să fie pus la dispoziția societății pe toată durata de existență a capacităților energetice ce vor fi deviate.

Terenul ce face obiectul proiectului de hotărâre se află în partea de vest a blocului 56 II, situat pe domeniul public al municipiului Tecuci, fiind în administrarea Consiliului Local Tecuci.

Punerea la dispoziție a terenului se va face cu titlu gratuit pe toată durata existenței capacității energetice.

Față de aceste considerente, supun spre dezbatere și aprobarea Consiliului local, prezentul proiect de hotărâre.

P R I M A R,
Catalin Constantin Hurdubăe

R O M A N I A
JUDEȚUL GALATI
MUNICIPIUL TECUCI
DIRECTIA ARHITECT SEF
Nr. 42726 DIN 21.08.2019

RAPORT DE SPECIALITATE

Privind : aprobarea dării în folosință gratuită și a dreptului de uz și servitute către Societatea de Distribuție a Energiei Electrice Muntenia Nord SA S.D.E.E. Galați, pentru o suprafață de 79 mp de teren situat în municipiul Tecuci.

Potrivit prevederilor art. 129 alin.2,lit.c,din OUG nr.57/2019, consiliul local administrează domeniul public și privat al localității.

Terenul ce face obiectul proiectului de hotarare apartine domeniului public al municipiului Tecuci.

În conformitate cu prevederile art.12 alin(2) din Legea 123/2012 energiei electrice și a gazelor naturale asupra terenurilor și bunurilor proprietate publică sau privată a altor persoane fizice ori juridice și asupra activităților desfășurate de persoane fizice sau juridice în vecinătatea capacității energetice se instituie limitări ale dreptului de proprietate în favoarea titularilor autorizațiilor de înființare și de licențe care beneficiază de:

a) dreptul de uz pentru executarea lucrărilor necesare realizării, relocării, re tehnologizării sau desființării capacității energetice, obiect al autorizației;

c) servitutea de trecere subterană, de suprafață sau aeriană pentru instalarea/desființarea de rețele electrice sau alte echipamente aferente capacității energetice și pentru acces la locul de amplasare a acestora, în condițiile legii;

Având în vedere cele prezentate, consider că proiectul de hotărâre îndeplinește condițiile de legalitate.

Directia Arhitect Sef
arh. Vasilica Craciun

Serviciul ADPP
ing.Lucian Grădea

MUNICIPIUL TECUCI
PRIMĂRIE
Nr. 43325
Ziua 23 Luna 07 Anul 2019

CĂTRE
PRIMĂRIA TECUCI

Societatea de Distribuție a Energiei Electrice
Muntenia Nord SA - S.D.E.E. GALAȚI
REGISTRATURA
INTRARE Nr. 21814
IEȘIRE Nr. 21814
Ziua 23 Luna 07 Anul 2019

Societatea de Distribuție a Energiei Electrice Muntenia Nord SA - S.D.E.E Galați, cu sediul în Galați, str. N. Bălcescu, nr. 35A, înregistrată la R.C. sub nr. J29/269/11.03.2002., cod fiscal nr. RO 14506181, reprezentată prin Director ec. Claudiu Iacob, prin prezenta solicităm emiterea unei Hotărâri prin care să se pună la dispoziția societății noastre, cu titlu gratuit, terenul în suprafața de 79 mp necesar în vederea realizării lucrării " Realizare condiții de coexistență str. Gh. Petrașcu nr. 56, bl. I1, ap.21 (Lovin Valeria Olimpia) mun. Tecuci, jud. Galați" conform planului de situație pe suport topo anexat prezentei, pentru următoarele

MOTIVE:

Terenul în suprafață de 79 mp ocupat prin pozarea liniilor electrice subterane LES 0,4 KV ce sunt deviate prin trotuar, de la firida bloc I1 sc.1 până la scara 2 și de la firida generală a bl. I1 sc.1 până la bloc 54, scara1, deviere necesară pentru realizarea condițiilor de coexistență str. Gh. Petrașcu nr. 56, bl. I1, ap.21 (Lovin Valeria Olimpia) mun. Tecuci, jud. Galați, trebuie pus la dispoziția societății noastre, pe toată durata de existență a capacităților energetice ce au fost deviate, cu titlu gratuit, în conformitate cu prevederile art. 12, alin. 2, 3 și 4 din Legea nr. 123/2012 a Energiei electrice și gazelor naturale, după cum urmează:

„Art.12 (2) Asupra terenurilor și bunurilor proprietate publică sau privată a altor persoane fizice ori juridice și asupra activităților desfășurate de persoane fizice sau juridice în vecinătatea capacității energetice se instituie limitări ale dreptului de proprietate în favoarea titularilor autorizațiilor de înființare și de licențe care beneficiază de:

- a) dreptul de uz pentru executarea lucrărilor necesare realizării, relocării, re tehnologării sau desființării capacității energetice, obiect al autorizației;*
- b) dreptul de uz pentru asigurarea funcționării normale a capacității, obiect al autorizației de înființare, pentru reviziile, reparațiile și intervențiile necesare;*
- c) servitutea de trecere subterană, de suprafață sau aeriană pentru instalarea/desființarea de rețele electrice sau alte echipamente aferente capacității energetice și pentru acces la locul de amplasare a acestora, în condițiile legii;*
- d) dreptul de a obține restrângerea sau încetarea unor activități care ar putea pune în pericol persoane și bunuri;*
- e) dreptul de acces la utilitățile publice.*

(3) Drepturile de uz și de servitute au ca obiect utilitatea publică, au caracter legal, iar conținutul acestora este prevăzut la art. 14 și se exercită fără înscriere în

Cartea funciară pe toată durata existenței capacității energetice sau, temporar, cu ocazia re tehnologizării unei capacități în funcțiune, reparației, reviziei, lucrărilor de intervenție în caz de avarie.

(4) Exercițarea drepturilor de uz și servitute asupra proprietăților statului și ale unităților administrativ-teritoriale afectate de capacitățile energetice se realizează cu titlu gratuit, pe toată durata existenței acestora.

Din coroborarea prevederilor legale menționate mai sus rezultă că terenul necesar pentru înființarea și funcționarea capacităților energetice trebuie pus la dispoziția societății noastre cu titlu gratuit, pe toată durata de viață a instalațiilor, având în vedere faptul că societatea noastră realizează prin intermediul acestor instalații un serviciu de interes public, având calitatea de titular al licenței de prestare a serviciului de distribuție a energiei electrice, conform Licenței de distribuție a energiei electrice nr. 2001/12.10.2007, fiind titulara unor drepturi stabilite prin lege specială, Legea nr. 123/2012 a Energiei electrice și gazelor naturale.

Față de cele expuse, vă solicităm să analizați această situație și să dispuneți emiterea unei Hotărâri prin care să se pună la dispoziția societății noastre, terenul în suprafață de 79 mp ocupat prin pozarea liniilor electrice subterane LES 0,4 KV ce sunt deviate prin trotuar, de la firida bloc I1 sc.1 până la scara 2 și de la firida generală a bl. I1 sc.1 până la bloc 54, scara1, deviere necesară pentru realizarea condițiilor de coexistență str. Gh. Petrașcu nr. 56, bl. I1, ap.21 (Lovin Valeria Olimpia) mun. Tecuci, jud. Galați, teren necesar în vederea realizării lucrării:

" Realizare condiții de coexistență str. Gh. Petrașcu nr. 56, bl. I1, ap.21 (Lovin Valeria Olimpia) mun. Tecuci, jud. Galați" Anexăm prezentei planul cu reprezentarea instalațiilor electrice ce vor fi amplasate, ce va fi anexa la HCL.

Vă mulțumim pentru sprijin și colaborare.

Director
Ec. Claudiu Iacob

Departament Juridic si Control General,
c.j.Flena DRĂGAN

Serviciul Patrim.MC
ing. Anișoara LIPICI

Cod: RG-05-09-07 / rev. 0

Firida

Bl. I1

Sc 2

Firida generala la limita de proprie
Bl. I1 sc.2

687 850

485 975

1
45,08

9,13

2
45,08

Firida generala la limita de proprietate

Bl. I1 sc.1

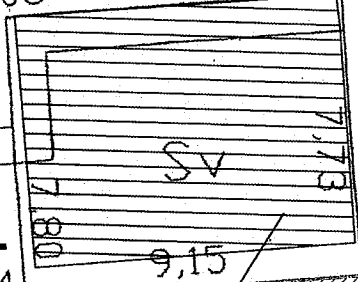

MUNICIPIUL TECUCI - DOMENIUL PUBLIC

2x (L.E.S. 0,4kV pr.tip A
Trotuar aferent b
in lungime de 70m s

Str. Ghe. Petr

350

687 875

485 975

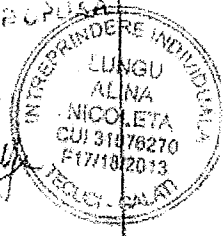
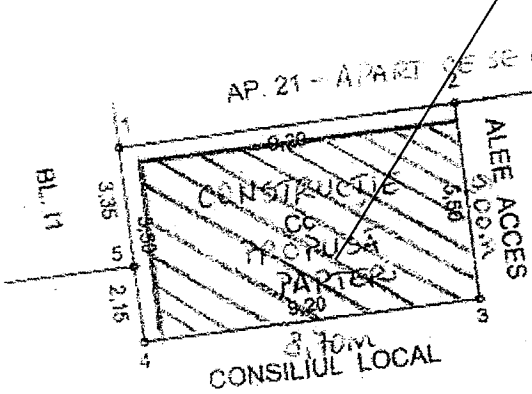

JUDEȚUL GALAȚI
PRIMĂRIA MUNICIPIULUI
TECUCI
ANEXĂ
LA
CERTIFICATUL DE URBANISM,
Nr. 161 din 27.09.2018
Achițiștii BCV 485904

7.10.2018
Sc = 43,51mp
Să = 43,51mp
Tot = 87%
CUI = 0,25

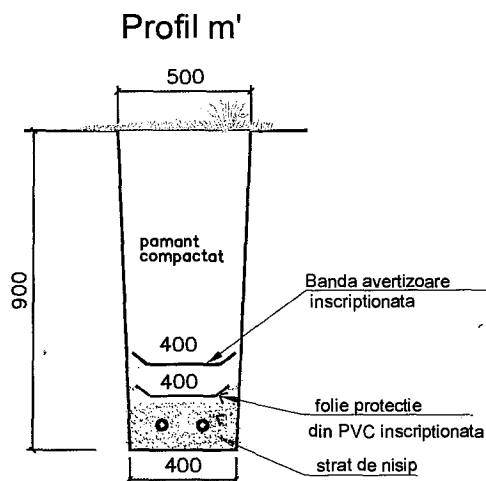
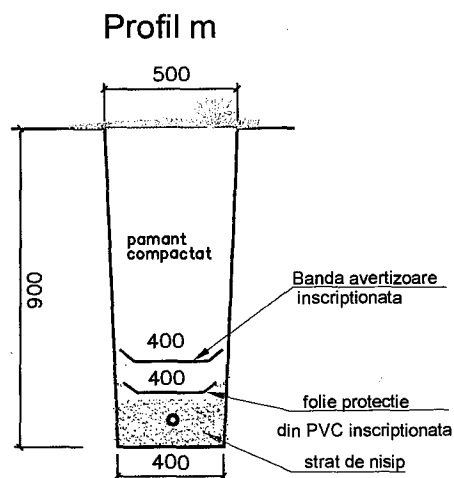
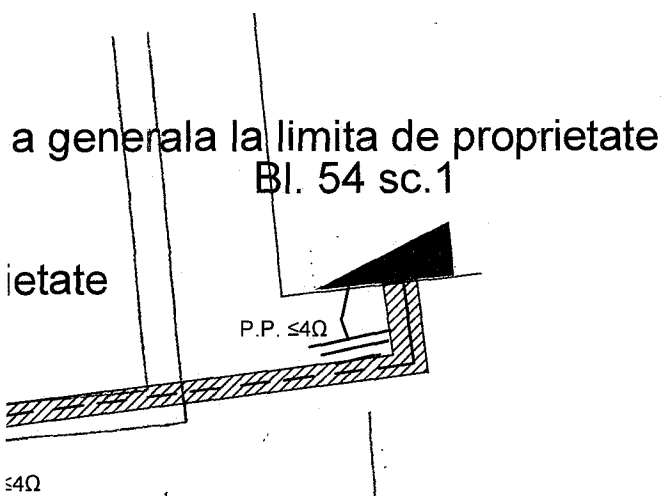

SV
 2XABY 3X150+70 mmp-proiectate
 locuri-dom.public
 i 180m
 QSCU
 -Profil "m' si m"

**Suprafata ocupata de pozarea a doua cabluri subterane j.t.
 pentru care se solicita drept de uz si
 servitute de trecere subterana si de suprafata in favoarea
 Societatii de Distributie a Energiei
 Electrice Muntenia Nord S.A.-S.D.E.E. Galati prin H.C.L.mun.Tecuci**

64m x 1m = 64mp
 30 m x 0,5m = 15mp

TOTAL suprafata alee: 79 mp

S.C. ATRIA CONCEPT S.R.L. GALATI J17/677/2016 C.I.F. RO 35988245			Beneficiar: Societatea de Distributie a Energiei Electrice Muntenia Nord S.A.-S.D.E.E. GALATI- Centrul Tecuci	PR.NR. 05/2019
Specificatie	Nume	Scara	Titlu proiect: REALIZARE CONDITII DE COEXISTENTA STR. GHEORGHE PETRASCU, NR.56, BL.11, AP.21, (Lovin Valeria Olimpia) mun.TECUCI JUD.GALATI	Faza H.C.L.
Sef proiect	ing. Andrei Heintz	Data:	Titlu plansa:	PL.NR.
Proiectat	ing. Ghitau Doina	2019	Plan de situatie proiectat cu suprafetele afectate	E2
Desenat	ing. Ghitau Doina			